



Handleiding voor het monteren van gullwing en schuiframen INEOS Grenadier

Benodigde materialen:

- Priem
- Pianosnaar en glasmes
- Rubberen zuignap
- Kitpistool
- Ruitenkit MS Screen Bonder 390 TÜV approved
- Tape
- Alcohol
- Werktafel

Bekijk voor de montage onze installatievideo's op het YouTube-kanaal [@ExploreGlazing](#) om een soepele en correcte installatie van uw autoglazen te garanderen.

Het is essentieel dat de producten van Explore Glazing op een correcte en veilige manier worden geïnstalleerd. Een onzorgvuldige installatie kan resulteren in ongelukken en ernstige schade of letsel aan uzelf of anderen. Als u geen technische ervaring heeft of niet vertrouwd bent met de standaard montageprocedures, raden wij aan om de montage uit te laten voeren door een professioneel en gekwalificeerd bedrijf.

Verwijderen zijruit INEOS Grenadier

1. Voor deze installatie hebben we de binnenbekleding enkel boven het raam verwijderd. De bekleding rondom het raam is niet gedemonteerd, omdat we geen gedetailleerde instructies hiervoor vonden. Wees daarom extra voorzichtig bij het uitsnijden van de zijruit om schade aan de omringende binnenbekleding te voorkomen.
2. Zorg ervoor dat u het carrosseriegebied rond de ruit met tape bedekt om de lak te beschermen tegen krassen of schade bij het verwijderen van de originele zijruit.
3. Doorboor de ruitenkit voorzichtig met de priem (1) en leid daarna de pianosnaar erdoorheen, waarbij deze techniek het best werkt als je van binnenuit naar buiten toe werkt.

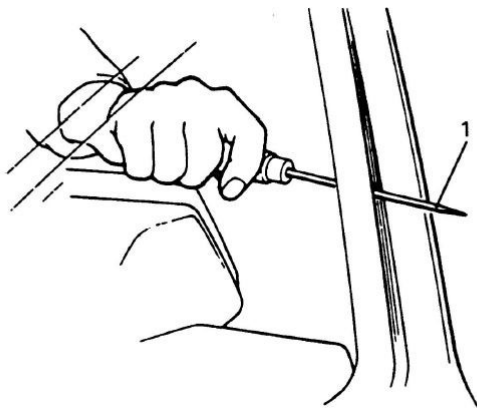

4. Snij al de ruitenkit rondom de zijruit (1) door met de pianosnaar (2). Verwijder vervolgens het raam voorzichtig met de rubberen zuignap.

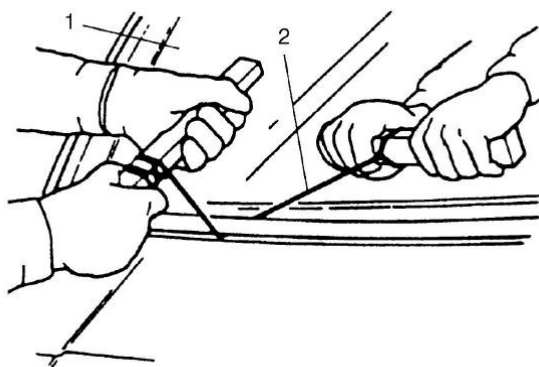

LET OP:

Als de pianosnaar niet bij het glas wordt gebruikt, kan schade aan de carrosserie ontstaan.
Gebruik de pianosnaar zo dicht als mogelijk bij het glas.

5. Egaliseer de achtergebleven ruitenkit (2) aan de kant van de carrosserie (3) met een mes (1), zorgend dat de dikte van de ruitenkit niet meer dan 1 tot 2 mm bedraagt.

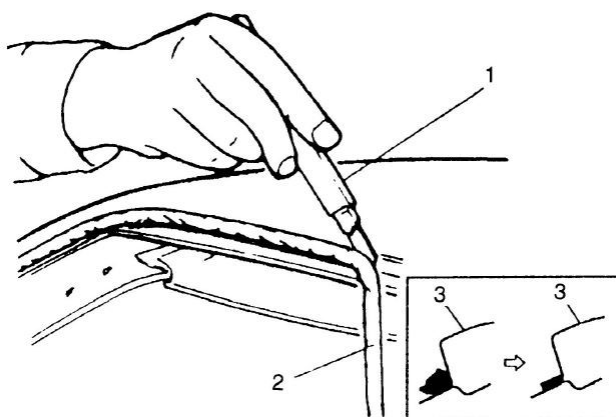

LET OP:

Ontvet het mes met alcohol voor gebruik.

6. Verwijder nu de tape.

Inbouwen van het Explore Glazing gullwing raam of schuifraam in uw INEOS Grenadier**Belangrijke aanwijzing:**

Houd rekening met het verschil tussen de linker- en rechterkant.

Aan de bovenkant van de binnenkant van de basisplaat van het INEOS Grenadier raam vindt u een klein gaatje, gelegen in de radius van het raamprofiel. Dit gaatje dient zich aan de voorzijde van de auto, in de rijrichting, te bevinden.

Om te bepalen voor welke zijde van de auto het raam bedoeld is, draait u het raam zodanig dat de binnenzijde naar u toegekeerd is en het gaatje zich aan de bovenkant bevindt:

- Als het gaatje links boven zit, is het raam bestemd voor de rechterzijde van de auto.
- Als het gaatje rechts boven zit, is het raam voor de linkerzijde.

Voor meer duidelijkheid, bekijk onze inbouw tutorial op [YouTube](#).

Instructie voor het aanpassen van de binnenbekleding van de D-stijl:

1. Identificeer de D-stijl, het achterste deel van de binnenbekleding van uw voertuig.
2. Markeer het gebied aan de zijkant van de D-stijl dat afgeslepen moet worden. Dit dient een aantal millimeter (max 5 mm) te zijn voor een optimale passing van het raam.
3. Gebruik geschikt gereedschap om de binnenbekleding gelijkmatig af te slijpen. Zorg ervoor dat dit over de gehele hoogte aan de achterzijde van de binnenbekleding gebeurt.
4. Verwijder het slijpsel en controleer of de binnenbekleding nu goed past ten opzichte van het nieuwe raam. De binnenbekleding moet rondom aansluiten.
Zo nodig, slijp voorzichtig nog wat extra af voor een perfecte passing.

Zorg tijdens deze werkzaamheden voor uw veiligheid en bescherm uw ogen en handen.

Plaatsen gullwing raam of schuifraam

1. Zorg dat de gullwing gesloten is en op slot is gedraaid. Laat de gullwing tijdens de hele montage gesloten.
2. Pas nu het nieuwe raam, zonder gebruik van ruitenkit, en plak deze aan alle zijde vast met tape.
3. Bij de juiste passing kunt u het raam verwijderen door de tape door te snijden. U heeft nu een referentie die u als uitlijnhelp kunt gebruiken.

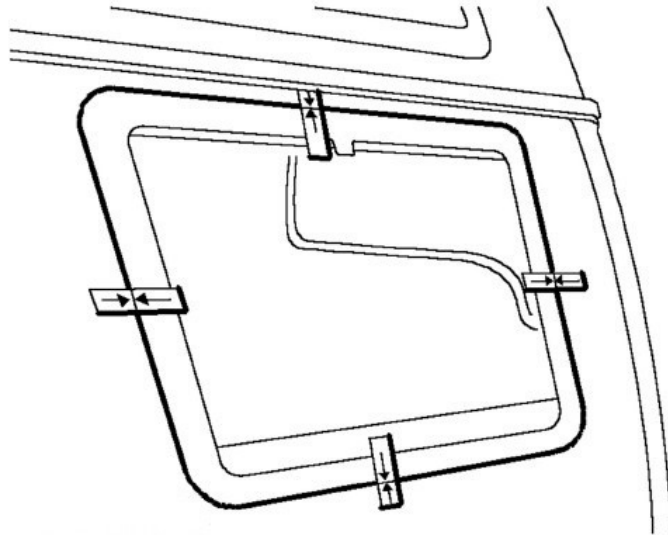

4. Reinig het montageoppervlak van het Explore Glazing schuifraam of de gullwing én de carrosserie met alcohol.
Droogtijd/wachttijd: 10 minuten of langer.
5. Breng de ruitenkit aan zoals op onderstaande afbeelding.
Gebruik een rubberen zuignap om het raam te dragen en te plaatsen nadat de ruitenkit is aangebracht.

TIP:

Breng de ruitenkit direct aan op de carrosserie en gebruik daarbij de lijn van de oude ruitenkit als referentie.

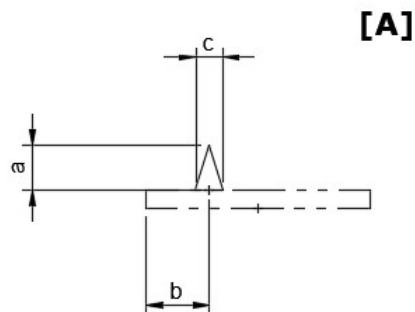

- (a) kleefmiddelhoogte = ± 15 mm
 (b) aanbrengpositie = ± 17 mm onder- en achterkant
 ± 12 mm bovenkant
 ± 14 mm voorkant
 (c) kleefmiddelbreedte = ± 6 mm

LET OP:

Als er meer dan 10 minuten zijn verstreken na het aanbrengen van de ruitenkit, kan de ruitenkit al beginnen uit te harden, waardoor het raam niet stevig vast kan komen te zitten.

Breng het raam dan ook binnen 10 minuten na aanbrengen van de ruitenkit aan op de carrosserie.

Gebruiksaanwijzing MS Screen Bonder 390:

Ondergrond moet schoon, droog en vetvrij zijn. Oude ruitenkit tot op 2 mm verwijderen. Bij beschadigde felsnaad of kapotte keramische rand een daarvoor bestemde primer gebruiken.

Verwerkingstemperatuur +5C tot +35C. Kitnaad in V-vorm aanbrengen en ruit binnen 10 minuten aanbrengen.

Druk de ruit in de stijl en zet vast met tape.

Veilige wegrijtijd, auto's met of zonder dubbele airbag: 2 uur!

LET OP:

De ruitenkit is makkelijker te verwerken indien u de koker gedurende een half uur van tevoren in warm water legt. Hierdoor wordt de ruitenkit soepeler en is het gelijkmatiger aan te brengen.

De driehoekige opening van de nozzle plaats u aan de voorzijde van uw kitspuit. U brengt de ruitenkit aan door de kitspuit nagenoeg haaks op het frame naar u toe te slepen, waardoor de ruitenkit een driehoekje vormt.

6. Plaats nu het raam in de carrosserie en gebruik daarbij de eerder aangebrachte referentiepunten en zet het raam direct vast met afplakband. Laat de ruitenkit drogen.
De uithardingstijd van MS Screen Bonder 390 (raadpleeg de documentatie) bedraagt 3 mm per 24 uur. Wij adviseren u het nieuwe raam gedurende 72 uur na de montage niet te openen, zodat u zeker kunt zijn dat het kleefmiddel volledig is uitgehard.
7. **Wacht met het monteren van de binnenbekleding** totdat de ruitenkit volledig is uitgehard. De binnenbekleding past nauwsluitend tegen de zijruit, dus als u de bekleding te vroeg vastzet, bestaat het risico dat u het nieuwe raam naar buiten duwt. Dit kan ertoe leiden dat het raam niet waterdicht gemonteerd is.

OPTIONEEL:

Zowel het originele zijraam als het Explore Glazing schuifraam of de gullwing vormen een naad tussen het raam en de carrosserie. Hier kan moeilijk te verwijderen vuil zich ophopen. Nadat MS Screen Bonder volledig is uitgehard, kunt u deze naad afdichten met een siliconen neutrale kit zoals DOW Silpruf 791, welke bij ons verkrijgbaar is.

Voor andere merken afdichtingsmiddel geldt: overtuig uzelf dat het afdichtingsmiddel geen invloed heeft op de MS Screen Bonder.

LET OP:

Als de volgende voorzorgsmaatregelen bij het drogen van de ruitenkit niet in acht worden genomen, kan het raam zakken en daardoor niet stevig vast komen te zitten.

Neem de volgende voorzorgsmaatregelen bij het drogen van de ruitenkit:

(!) Vermijd het snel sluiten van een portier voordat de ruitenkit volledig is uitgehard. Door het snel sluiten van een portier kan het raam los komen te zitten of zelfs uit de sponning vallen. Als het nodig is een portier te sluiten voordat de ruitenkit volledig is uitgehard, open dan eerst alle zijruiten en sluit daarna voorzichtig het portier.

(!) Zet het raam vast met tape totdat de ruitenkit volledig is uitgehard.

(!) Gebruik geen infraroodlicht of iets dergelijks om te drogen.